



ASPIRATORE WX52BFR

Il silo di carico modello WX52BFR consente di trasportare i granuli a distanze elevate e con portate di materiale fino a 500 kg/h.

- ⇒ IDEALE PER ALIMENTARE STUFE E CALDAIE A BIOMASSA
- ⇒ FUNZIONAMENTO AUTOMATICO
- ⇒ ADATTABILE A QUALSIASI IMPIANTO
- ⇒ FASCIA ORARIA PROGRAMMABILE
- ⇒ PROTEZIONE DEL MOTORE TRAMITE UN AVVIO DOLCE
- ⇒ LAVORA IN CONTINUO 24H /24

Dotazioni di serie

- ◆ Quadro elettrico installato sulla base motore
- ◆ Filtro a cartuccia autopulente
- ◆ Sensore di livello
- ◆ Valvola di scarico prodotto
- ◆ Cavo di alimentazione sensore da 10 mt

MODELLO	Unità di misura	WX52BFR	WX52BFR-T
Potenza elettrica nominale	kW	1,5	1,5
Tensione nominale	V	230 (inverter)	380 (soft start)
Frequenza nominale	Hz	50	50
Capienza tramoggia interna	lt	6	6
Depressione max	Mbar	275	250
Tipo di filtro	/	Cartuccia autopulente	
Alimentazione sistema pulizia	Aria	6 bar	
Struttura ed involucro	Materiale	Acciaio al carbonio	
Peso totale	kg	95	95
Ingombro motore	mm	500x 500 x H 700	500x 500 x H 700
Tubi IN/OUT Ø	mm	Ø 50	Ø 50
Ingombro Base filtrante	mm	Ø 360 x H 1000	

experience and technology in

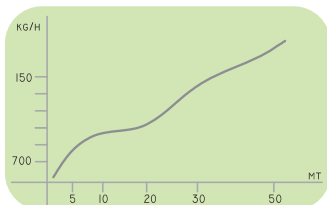
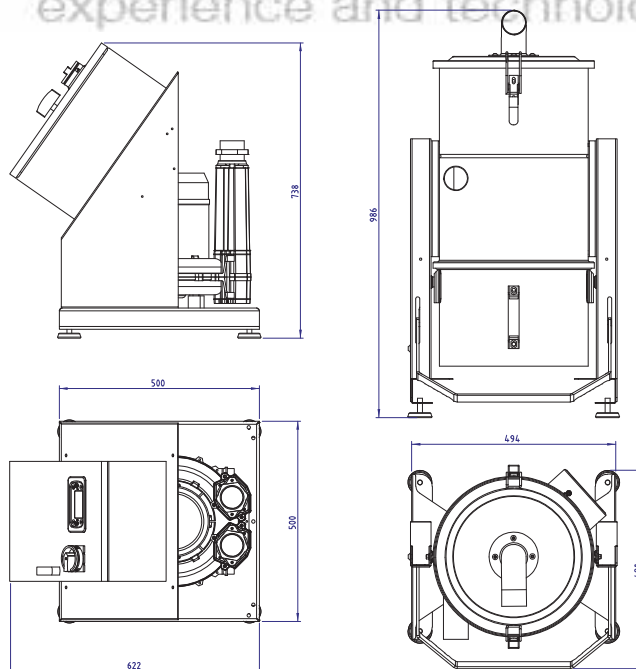

Accessori

	Preso prodotto	Articolo n°
		PR0001

	Tubo flessibile antistatico Ø 50 (minimo ordine 20mt)	Articolo n°
		TB0001

	Compressore 6 lt	Articolo n°
		EINE01

	Fluidificatore	Articolo n°
		SL0001

	Curva 90° ampio raggio	Articolo n°
		CA5001

	Pre-separatore cenere	Articolo n°
		PRC01